

Wasmachines

W465H

Eigenschappen en voordelen

- **Clarus Control® met:**
 - Volledig programmeerbare microprocessor
 - Alle relevante wasparameters kunnen worden geprogrammeerd
 - Programmering middels het toetsenpaneel of downloaden via geheugenkaart
- Hoog toerental bij centrifugeren voor het efficiënt verwijderen van water
- Extreem laag water- en energieverbruik - zie onderstaande tabel
- Zeepbakje met vier compartimenten voor handmatig doseren van poeder of vloeibaar wasmiddel
- Grote deuropening voor gemakkelijk laden/leeghalen
- Laag geluidsniveau voor een prettige werkomgeving
- Roestvrij en gegalvaniseerd staal in alle vitale delen voor een goede bescherming tegen roest
- SuperBalance™ garandeert de juiste centrifugeerkracht



De getoonde afbeeldingen geven slechts een representatief beeld van het product en variaties zijn mogelijk.

Belangrijkste opties

- Roestvrijstalen frontpaneel
- Roestvrijstalen zijpanelen
- Afvoerpomp

Belangrijkste specificaties		W465H	
Max. capaciteit	kg/lb	7/15	
Trommelinhoud,	liter	65	
diameter	ø mm	520	
Centrifugeertoerental	omw/min	1100	
G-factor		350	
Verwarmingsopties, 230/400V	elektriciteit kW	2.0 / 3.0 / 5.4 / 7.5	
	stoom	x	
	niet verwarmd	x	
Verbruiksgegevens "Normaal 60°C" * (3G01)		El	Stoom
Totale tijd	min	45	**
Waterverbruik (koud+warm)	liter	43+11	43+11
Energieverbruik (motor/verwarming)	kWh	0.15/0.3	0.15
Stoomverbruik	kg	-	0.5

* Watertemperatuur 15°C koud water en 65°C warm water

** Afhankelijk van de stoomdruk

Geproduceerd volgens ISO 9001 en ISO 14001.

Gecertificeerd met CB-certificaat voor Laagspanningsrichtlijn en S-markering volgens de Machinerichtlijn.

Beschermingsklasse IP X4D.

Elektrische aansluitingen					
Verwarmings-alternatief	Hoofdspanning alternative	Hz	Verwarmings-vermogen kW	Totaal vermogen kW	Aanbevolen zekering A
	220-240V 1 -	50/60	2.0/3.0	2.1/3.1	10/16
	220-240V 3 -	50/60	5.4/7.5	5.5/7.6	16/20
	220-240V 3 -	50/60	3.0/4.3	3.1/4.5	10/16
	380-415V 3N -	50/60	5.4/7.5	5.5/7.6	10/16
	380-415V 3N -	50/60	3.0/4.3	3.1/4.5	10
	440V 3 -	60	7.5	7.6	16
	480V 3 -	60	7.5	7.6	10
Stoom of niet verwarmd	220-480V 1 -	50/60	-	1.0	10

Water- en stoomaansluiting		W465H
Waterkleppen	DN	20
Waterdruk	kPa	200-600
Capaciteit bij 300 kPa	l/min	20
Afvoerklep	ømm	50/75
Afvoercapaciteit	l/min	170
Stoomklep	DN	15
Stoomdruk	kPa	300-600
Toevoer vloeibaar wasmiddel		5
Vloercondities		
Frequentie van de dynamische kracht	Hz	18.3
Vloerbelasting bij max. centrifugeren	kN	1.8 ± 0.5
Geluidsniveau		
Geluidsdrukkniveau*		
Wassen	dB(A)	<70
Centrifugeertoerental	dB(A)	76
Warmteafgifte		
% van geïnstalleerd vermogen, max.		5
Verzendgegevens**		
Gewicht	netto, kg	154
	verpakt in kist, kg	167
Transportvolume	m ³	0.75
Accessoires		
Stalen basisframe		x
Slangensets voor water of stoom		x
Pluisjesverzamelaar		x
Afmetingen in mm		
A Breedte		720
B Diepte		690
C Hoogte		1115
D		355
E		720
F		825
G		45
H		1030
I		220
K		1010
L		135
M		830
N		360
O		100
P		240
1 Elektrische aansluitingen	6 Aansluitingen voor toevoer vloeistoffen	
2 Koud water	7 Bedieningspaneel	
3 Heet water	8 Zeepbakje	
4 Stoomaansluiting	9 Deuropening ø 310 mm	
5 Afvoer		

* A-gewogen geluidsrukniveau op werkplekken.

** Gemiddelde gegevens. Het verpakte gewicht/de omvang van de zending hangt af van de configuratie. Neem contact op met de afdeling logistiek voor de exacte afmetingen.

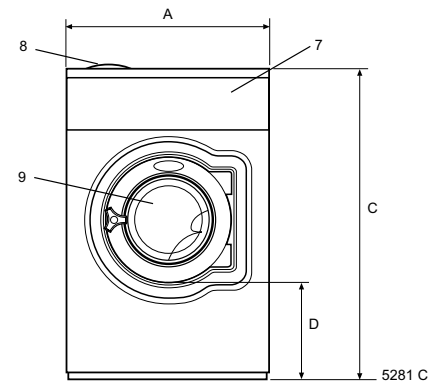

Voorzijde

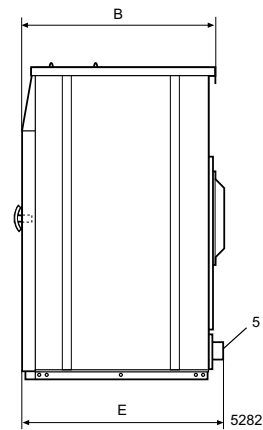

Rechts, zijkant

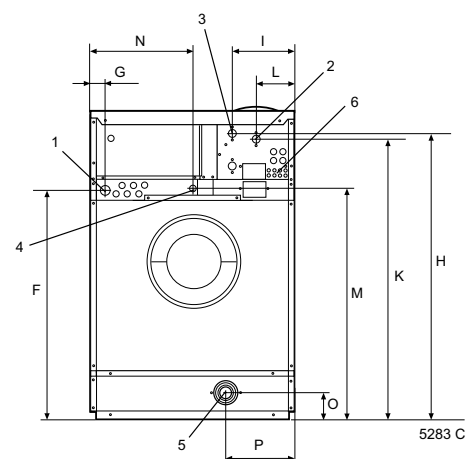

Achterzijde